



WAM®



1

TECHNICAL CATALOGUE

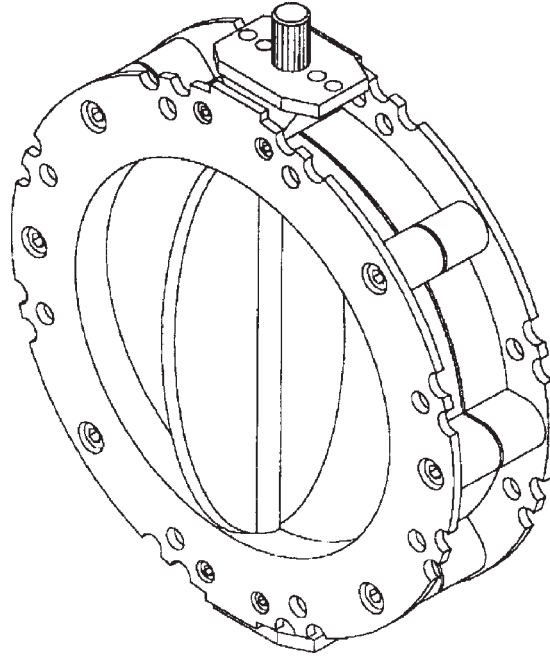

VFS

- **BUTTERFLY VALVES**
TECHNICAL CATALOGUE
- **DREHKLAPPEN**
TECHNISCHER KATALOG
- **ДРОССЕЛЬНЫЙ КЛАПАН**
ТЕХНИЧЕСКИЙ КАТАЛОГ
- **VALVOLE A FARFALLA**
CATALOGO TECNICO

All rights reserved © WAMGROUP

CATALOGUE No.		WA.03010.T	CREATION DATE
ISSUE	CIRCULATION	DATE OF LATEST UPDATE	03.00
A10	100	11.06	

VFS

COUPLING OF MANUAL ACTUATOR - KOMBINATION MIT HANDEBEL СОЕДИНЕНИЕ РУЧНОГО ПРИВОДА - ABBINAMENTI DI ATTUATORE MANUALE



V1FS...GB/S/T

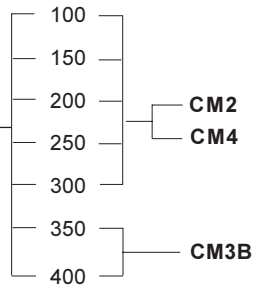

PNEUMATIC ACTUATOR COUPLING - KOMBINATION MIT PNEUMATIKANTRIEB СОЕДИНЕНИЕ ПНЕВМАТИЧЕСКОГО ПРИВОДА ABBINAMENTI DI ATTUATORE ELETTROPNEUMATICO

UNDER LIGHT LOAD
UNTER LEICHTLAST
SOUS FAIBLE CHARGE
SOTTO PICCOLO BATTENTE

UNDER HEAVY LOAD
UNTER SCHWERLAST
SOUS FORTE CHARGE
SOTTO GRANDE BATTENTE



V2FS...GB/S/T

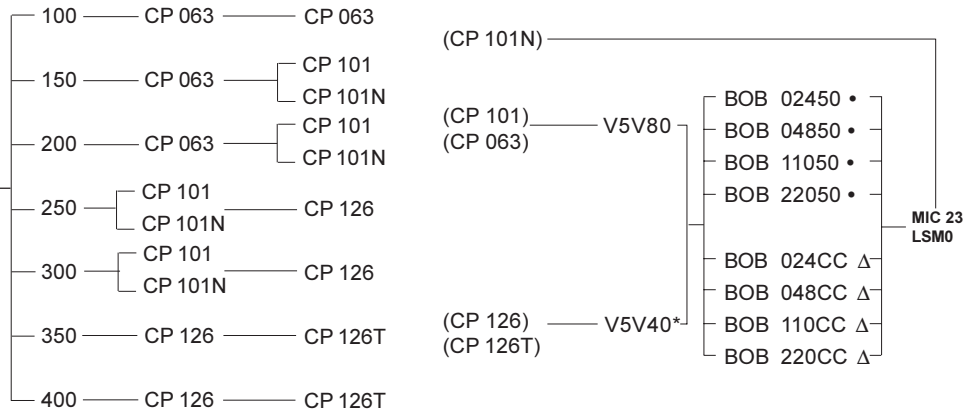

* RECOMMENDED STANDARD:
EMPFOHLENER STANDARD:
РЕКОМЕНДУЕМЫЙ СТАНДАРТ:
STANDARD CONSIGLIATO:] V5V40

● ALTERNATING CURRENT
WECHSELSTROM
ПЕРЕМЕННЫЙ ТОК
CORRENTE ALTERNATA

Δ DIRECT CURRENT
GLEICHSTROM
ПОСТОЯННЫЙ ТОК
CORRENTE CONTINUA

COUPLING OF GEAR MOTOR ACTUATOR - KOMBINATION MIT GETRIEBEMOTOR СОЕДИНЕНИЕ ПРИВОДА РЕДУКТОРНОГО ЭЛЕКТРОПРИВОДА ABBINAMENTI DI ATTUATORE CON MOTORIDUTTORE



V2FS...AI

UNDER LIGHT LOAD
UNTER LEICHTLAST
ПОД ЛЕГКОЙ НАГРУЗКОЙ
SOTTO PICCOLO BATTENTE

UNDER HEAVY LOAD
UNTER SCHWERLAST
ПОД ТЯЖЕЛОЙ НАГРУЗКОЙ
SOTTO GRANDE BATTENTE

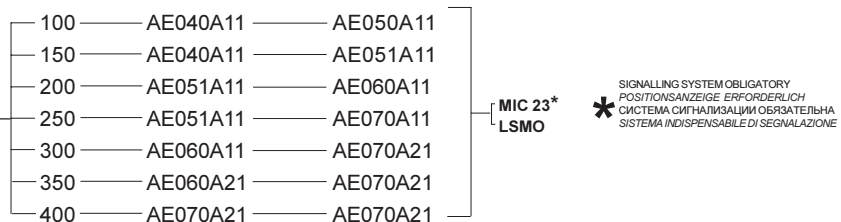

N.B.: ACTUATOR CHOICE DEPENDS ON APPLICATION AND TYPE OF MATERIAL - ANTRIEBSWAHL ABHÄNGIG VON MEDIUM UND EINSAZ
ОБРАТИТЬ ОСОБОЕ ВНИМАНИЕ: ВЫБОР ПРИВОДА ЗАВИСИТ ОТ ПРИМЕНЕНИЯ И ТИПА МАТЕРИАЛА - LA SCELTA DIPENDE DAL TIPO DI MATERIALE E DALL'APPLICAZIONE

VFS

V1FS

SINGLE FLANGE BUTTERFLY VALVE WITH SLEEVE CONNECTION
 DREHKLAPPE MIT EINEM FLANSCH UND BALGSTUTZEN
 ДРОСЕЛЬНЫЙ КЛАПАН С ОДНИМ ФЛАНЦЕМ И С ВТУЛОЧНЫМ СОЕДИНЕНИЕМ
 VALVOLA A FARFALLA A UNA FLANGIA

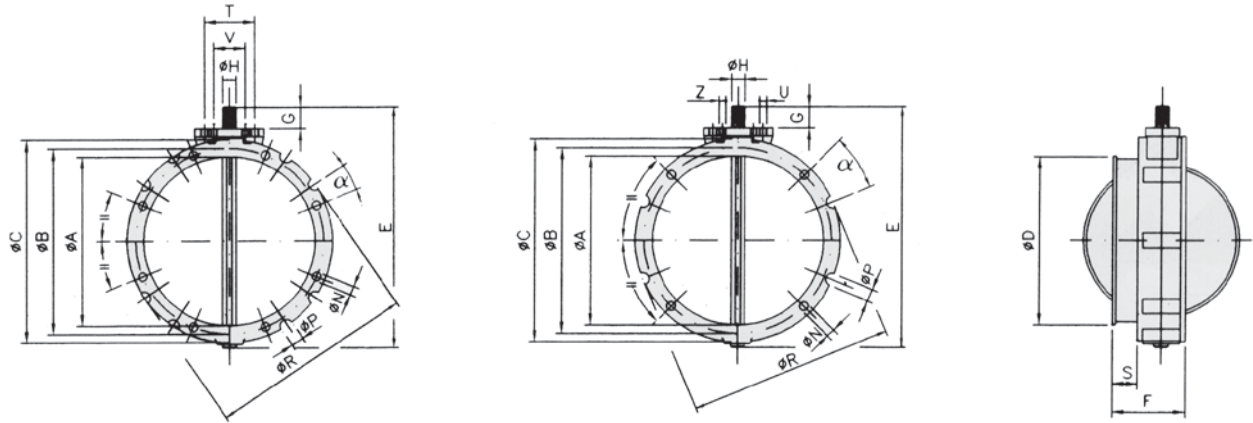

Type тип	шA	шB	шC	шD	E	F	G	шH DIN 5482	N		P		шR	α	S	T	U	V	Z	kg кг
									Drilling Bohrungen высверленные отверстия Fori		Extern grooves Einbuchtungen внешние пазы Incavi									
									ш	n°	ш	n°								
V1FS 100.	95	180	220	105	250	115	35	22 x 19	14	4	20	4	220	22°30'	40	80	M12	50	M10	4
V1FS 150.	150	200	228	163	290	115	35	22 x 19	14	4	20	4	228	22°30'	40	80	M12	50	M10	5
V1FS 200.	200	250	278	213	340	115	35	22 x 19	14	4	20	4	278	22°30'	40	80	M12	50	M10	6.5
V1FS 250.	250	300	328	263	390	115	35	22 x 19	14	8	20	8	325	11°15'	40	80	M12	50	M10	7.5
V1FS 300.	300	350	378	313	440	115	35	22 x 19	14	8	20	16	375	5°41'	40	80	M12	50	M10	9
V1FS 350.	350	400	440	363	530	123	50	28 x 25	14	8	20	8	440	10°	40	80	M12	-	-	16
V1FS 400.	400	470	530	413	580	123	50	28 x 25	14	8	20	16	530	4°30'	40	80	M12	-	-	20.5

V2FS

DOUBLE FLANGE BUTTERFLY VALVE - DREHKLAPPE MIT DOPPELFLANSCH
 ДРОСЕЛЬНЫЙ КЛАПАН С ДВОЙНЫМ ФЛАНЦЕМ - VALVOLA A FARFALLA A DUE FLANGE

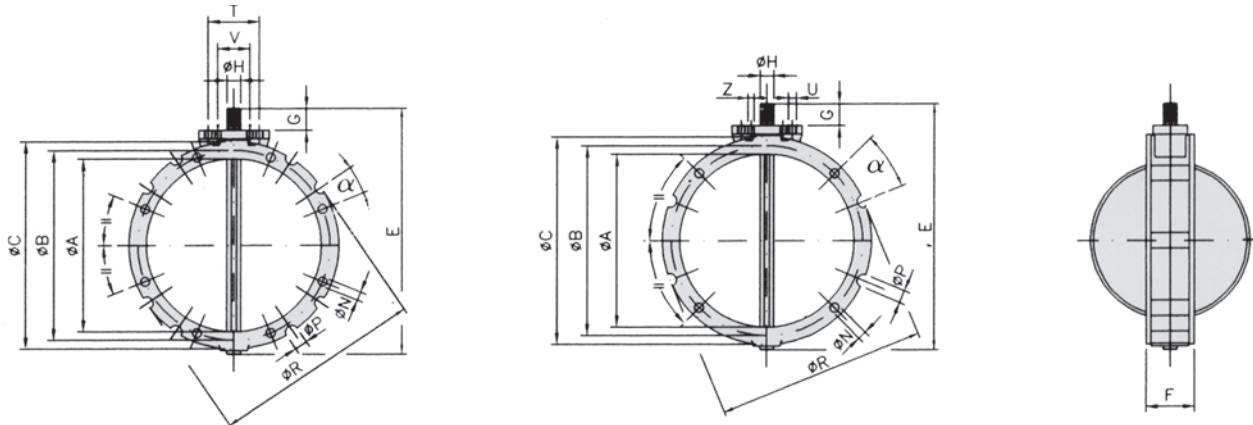

Type тип	шA	шB	шC	E	F	G	шH DIN 5482	N		P		шR	α	T	U	V	Z	kg кг
								Drilling Bohrungen высверленные отверстия Fori		Extern grooves Einbuchtungen внешние пазы Incavi								
								ш	n°	ш	n°							
V2FS 100.	95	180	220	250	77	35	22 x 19	14	4	20	4	220	22°30'	80	M12	50	M10	4
V2FS 150.	150	200	228	290	77	35	22 x 19	14	4	20	4	228	22°30'	80	M12	50	M10	5
V2FS 200.	200	250	278	340	77	35	22 x 19	14	4	20	4	278	22°30'	80	M12	50	M10	6.5
V2FS 250.	250	300	328	390	77	35	22 x 19	14	8	20	8	325	11°15'	80	M12	50	M10	7.5
V2FS 300.	300	350	378	440	77	35	22 x 19	14	8	20	16	375	5°41'	80	M12	50	M10	9
V2FS 350.	350	400	440	530	85	50	28 x 25	14	8	20	8	440	10°	80	M12	-	-	16
V2FS 400.	400	470	530	580	85	50	28 x 25	14	8	20	16	530	4°30'	80	M12	-	-	20.5

V2FS AI

FOOD - GRADE BUTTERFLY VALVES - DREHKLAPPEN FÜR NAHRUNGSMITTEL
 ДРОССЕЛЬНЫЕ КЛАПАНЫ ДЛЯ ПИЩЕВЫХ ПРОДУКТОВ - VALVOLE A FARFALLA ALIMENTARE

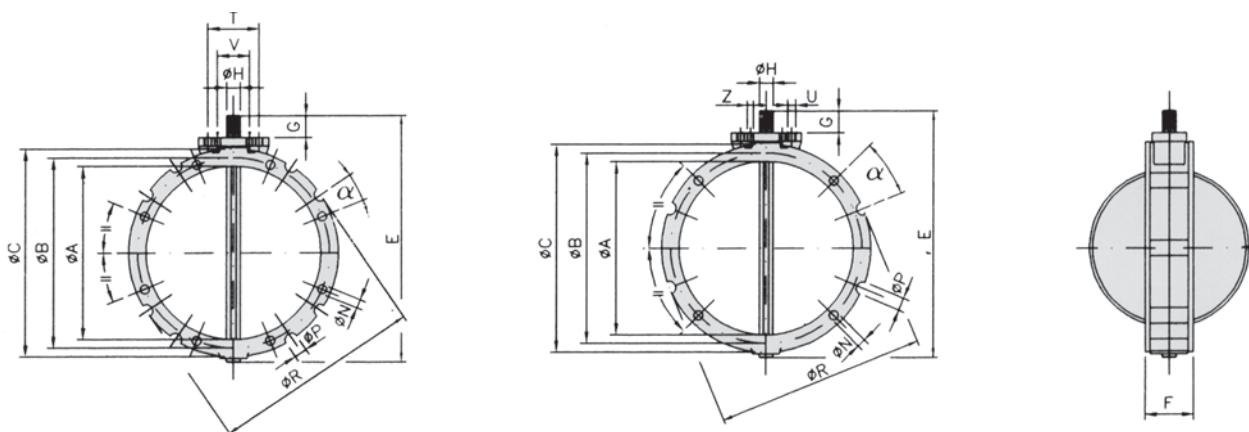

Type тип	шA	шB	шC	E	F	G	шH DIN 5482	N		P		шR	α	T	U	V	Z	kg кг
								Drilling Bohrungen высверленное отверстие Fori		Extern grooves Einbuchtungen внешние пазы Incavi								
								ш	n°	ш	n°							
V2FS 100.	90	180	220	250	84	35	22 x 19	14	4	20	4	220	22°30'	80	M12	50	M10	4
V2FS 150.	145	200	228	290	84	35	22 x 19	14	4	20	4	228	22°30'	80	M12	50	M10	5
V2FS 200.	195	250	278	340	84	35	22 x 19	14	4	20	4	278	22°30'	80	M12	50	M10	6.5
V2FS 250.	245	300	328	390	84	35	22 x 19	14	8	20	8	325	11°15'	80	M12	50	M10	7.5
V2FS 300.	295	350	378	440	84	35	22 x 19	14	8	20	16	375	5°41'	80	M12	50	M10	9

In the food industry, **V2FS AI** series Butterfly Valves are indispensable tools for shutting off materials in powder form from various types of containers. The valves consist of a body made of aluminium alloy, which is entirely lined with an FDA-approved integral seal, and a 304 stainless steel disc. **V2FS AI**-type valves have two flanges. They can be fitted with a manual, electro-pneumatic, or gear motor actuator. All these actuator systems are interchangeable (see Catalogue 040).

Die für die Nahrungsmittelindustrie entwickelten Drehklappenverschlüsse der Serie **V2FS AI** dienen als Absperrorgane unter Schüttgutbehältern unterschiedlicher Art. Die Alu-Gehäuse sind mit einer umlaufenden Dichtung mit FDA-Zulassung ausgekleidet, die Klappenteller bestehen aus Edelstahl 1.4301. Die Drehklappenverschlüsse der Serie **V2FS AI** sind mit oben und unten jeweils identischen Flanschen ausgestattet. Zur Betätigung stehen sowohl Handhebel, als auch elektropneumatische und elektromechanische Antriebe zur Verfügung, die untereinander komplett austauschbar sind (siehe Kat. 040).

В пищевой промышленности дроссельные клапаны серии **V2FS AI** являются важными инструментами для изолирования материалов в порошковой форме от различных типов контейнеров. Клапаны состоят из корпуса, изготовленного из алюминиевого сплава, который полностью облицован упрочненным Управлением по контролю за продуктами и лекарствами встроенным уплотнителем, и диска из нержавеющей стали 304. Клапаны типа **V2FS AI** имеют два фланца. Они могут быть смонтированы с ручным, электропневматическим приводом или приводом редукторного электродвигателя. Все эти системы силового привода являются взаимозаменяемыми (смотрите Каталог 040).

Le valvole a farfalla delle serie **V2FS AI**, progettate per l'industria alimentare, sono uno strumento indispensabile per intercettare il deflusso dei materiali in polvere da diversi tipi di contenitore. Le valvole sono costituite da un corpo in alluminio interamente rivestito da guarnizione integrale (approvata FDA) e da disco in acciaio AISI 304. Le valvole tipo **V2FS AI** sono a due flange. Vi si può applicare un comando attuatore manuale, elettropneumatico o elettromeccanico: tutti questi sistemi sono perfettamente intercambiabili fra di loro (vedi cat. 040).



WAM®

All the products described in this catalogue are manufactured according to **WAM® S.p.A. Quality System procedures.**

The Company's Quality System, certified in July 1994 according to International Standards **UNI EN ISO 9002-94** and extended to **UNI EN ISO 9001-2000** in October, 2002, ensures that the entire production process, starting from the processing of the order to the technical service after delivery, is carried out in a controlled manner that guarantees the quality standard of the product.

*Alle in diesem Katalog beschriebenen Erzeugnisse werden in Konformität mit dem **Qualitätssystem der WAM® S.p.A. hergestellt.***

*Das im Juli 1994 zertierte Qualitätssystem entspricht der Norm **UNI EN ISO 9002-94** (im Oktober 2002 auf **UNI EN ISO 9001-2000** erweitert) und gewährleistet dem Kunden eine strenge Qualitätskontrolle in jeder Phase des Produktionsprozesses bis hin zum Kundendienst nach Auslieferung der Ware.*

Все изделия, описанные в данном каталоге, изготовлены в соответствии с **процедурами Системы качества WAM® S.p.A.**

Система качества Компании, сертифицированная в июле 1994 года в соответствии с Международными Стандартами **UNI EN ISO 9002-94** и продленная в соответствии с **UNI EN ISO 9001-2000** в октябре 2002 года, гарантирует, что весь процесс производства, начиная с обработки заказа до технического обслуживания после поставки, осуществляется контролируемым образом, который гарантирует стандарт качества изделия.

*Tutti i prodotti descritti in questo catalogo sono stati realizzati secondo modalità operative definite **Sistema Qualità di WAM® S.p.A.***

*Il Sistema Qualità aziendale, certificato dal luglio 1994 in conformità alle Normative Internazionali **UNI EN ISO 9002-94** e successivamente esteso alle Normative Internazionali **UNI EN ISO 9001-2000** nell'ottobre 2002, u in grado di assicurare che l'intero processo produttivo, dalla formulazione dell'ordine fino all'assistenza tecnica successiva alla consegna, venga effettuato in modo controllato ed adeguato a garantire lo standard qualitativo del prodotto.*

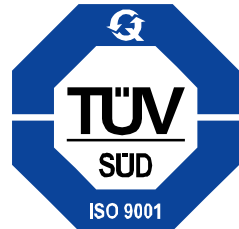

**UNI EN ISO 9001-2000
Certified Company**

**This publication cancels and replaces any previous edition and revision.
We reserve the right to implement modifications without notice.
This catalogue cannot be reproduced, even partially, without prior consent.**

***Diese Veröffentlichung annulliert und ersetzt jeder hergehende Edition oder Revision.
WAM® behält sich das Recht vor, Änderungen ohne vorherige Informationen durchzuführen.***

**Данная публикация аннулирует и заменяет все предыдущие редакции и переработки.
Мы сохраняем за собой право осуществлять модификации без уведомления.
Настоящий каталог не может быть воспроизведен, даже частично, без предварительного согласия.**

***Questa pubblicazione annulla e sostituisce ogni precedente edizione o revisione.
Ci riserviamo il diritto di apportare modifiche senza preavviso.
E' vietata la riproduzione anche parziale senza autorizzazione.***



1 TECHNICAL CATALOGUE

TECHNISCHER KATALOG

DESCRIPTION AND TECHNICAL CHARACTERISTICS.....	BESCHREIBUNG UND TECHNISCHE MERKMALE.....	T .01
ORDER CODES.....	BESTELLCODES.....	.02
ACTUATORS.....	ANTRIEBE ZU ABSPERRORGANEN.....	.03→.05
ACCESSORIES.....	ZUBEHÖR.....	.06

1 ТЕХНИЧЕСКИЙ КАТАЛОГ

CATALOGO TECNICO

ОПИСАНИЕ И ТЕХНИЧЕСКИЕ ХАРАКТЕРИСТИКИ	DESCRIZIONE E CARATTERISTICHE TECNICHE.....	T .01
КОДЫ ЗАКАЗА.....	CODICI DI ORDINAZIONE.....	.02
ПРИВОДЫ.....	COMANDI.....	.03→.05
ПРИСПОСОБЛЕНИЯ.....	ACCESSORI.....	.06

2 MAINTENANCE CATALOGUE

WARTUNGSKATALOG

OPERATION AND MAINTENANCE.....	BETRIEBS- UND WARTUNGSANLEITUNG.....	M.01→.04
ASSEMBLY INSTRUCTIONS.....	MONTAGEANLEITUNG.....	.05
OPERATION AND MAINTENANCE.....	BETRIEBS- UND WARTUNGSANLEITUNG.....	.06→.07
ASSEMBLY INSTRUCTIONS.....	MONTAGEANLEITUNG.....	.08
OPERATION AND MAINTENANCE.....	BETRIEBS- UND WARTUNGSANLEITUNG.....	.09→.18

2 КАТАЛОГ ПО ТЕХНИЧЕСКОМУ ОБСЛУЖИВАНИЮ И РЕМОНТУ CATALOGO DI MANUTENZIONE

ЭКСПЛУАТАЦИЯ И ТЕХНИЧЕСКОЕ ОБСЛУЖИВАНИЕ.....	USO E MANUTENZIONE.....	M.01→.04
ИНСТРУКЦИИ ПО СБОРКЕ.....	ISTRUZIONI PER IL MONTAGGIO.....	.05
ЭКСПЛУАТАЦИЯ И ТЕХНИЧЕСКОЕ ОБСЛУЖИВАНИЕ.....	USO E MANUTENZIONE.....	.06→.07
ИНСТРУКЦИИ ПО СБОРКЕ.....	ISTRUZIONI PER IL MONTAGGIO.....	.08
ЭКСПЛУАТАЦИЯ И ТЕХНИЧЕСКОЕ ОБСЛУЖИВАНИЕ.....	USO E MANUTENZIONE.....	.09→.18

3 SPARE PARTS CATALOGUE

ERSATZTEILKATALOG

SPARE PARTS.....	ERSATZTEIL.....	R.01→.06
------------------	-----------------	----------

3 КАТАЛОГ ЗАПАСНЫХ ЧАСТЕЙ

CATALOGO RICAMBI

ЗАПАСНЫЕ ЧАСТИ.....	PEZZI DI RICAMBIO.....	R .01→.06
---------------------	------------------------	-----------

DESCRIPTION	BESCHREIBUNG	ОПИСАНИЕ	DESCRIZIONE
V1FS - ...S/T/GB with top flange and beaded bottom joint for sleeve connection	V1FS - ...S/T/GB oben mit Flansch, unten mit Wulstutzen zur Anbringung einer Schlauchverbindung	V1FS - ...S/T/GB с верхним фланцем и отбортованным нижним сочленением для соединения втулки	V1FS - ...S/T/GB con flangia superiore e con bordino inferiore predisposto per raccordo flessibile
V2FS - ...S/T/GB with identical top and bottom flanges	V2FS - ...S/T/GB oben und unten mit identischem Flansch	V2FS - ...S/T/GB с одинаковыми верхними и нижними фланцами	V2FS - ...S/T/GB con stessa flangia sopra e sotto
V2FS - ...A with identical top and bottom flanges and integral seal	V2FS - ...A oben und unten mit identischem Flansch und umlaufender Dichtung	V2FS - ...A с одинаковыми верхними и нижними фланцами и встроеным уплотнителем	V2FS - ...A con stessa flangia di sopra e di sotto e guarnizione integrale

NOMINAL DIAMETERS	V1FS 100	V2FS 100
NENWEITEN	V1FS 150	V2FS 150
НОМИНАЛЬНЫЕ РАЗМЕРЫ	V1FS 200	V2FS 200
GRANDEZZE NOMINALI	V1FS 250	V2FS 250
	V1FS 300	V2FS 300
	V1FS 350	V2FS 350 *
	V1FS 400	V2FS 400 *

* **Type V2FS...A:** CURRENTLY NOT IN PRODUCTION - MOMENTAN NICHT LIFERBAR - NON DISPONIBILE - NON IN PRODUZIONE

* **Тип V2FS...A :** в настоящее время не производится

FLANGES - according to WAM® standard	FLANSCHEN - gemdЯ WAM®-Werksnorm	ФЛАНЦЫ - в соответствии с WAM стандартами	FLANGE - secondo norme WAM®.
VALVE BODY - high-pressure diecast aluminium alloy body	KLAPPENKORPER - Gehduse aus Alu-Druckguss	КОРПУС КЛАПАНА - отлитый под высоким давлением алюминиевый сплав	CORPO - semicorpi in lega di alluminio pressofuso.
ACTUATOR CONNECTION FLANGE - high pressure diecast aluminium alloy	ANTRIEBSFLANSCH - aus Alu-DruckguЯ	ФЛАНЦЕВОЕ СОЕДИНЕНИЕ ПРИВОДА - отлитый под высоким давлением алюминиевый сплав	FLANGIA COLLEGAMENTO ATTUATORE - in lega di alluminio pressofuso.
DISC SHAFT - made from carbon steel - made from 304 stainless steel	WELLENZAPFEN - aus Stahl - aus Edelstahl 1.4301	ВАЛ - изготовлен из углеродистой стали - изготовлен из нержавеющей стали 304	PERNI DI FULCRO - in acciaio al carbonio - in inox AISI 304
VALVE DISC - SINT®AL coated carbon steel core disc - cast iron - 304 stainless steel	KLAPPENTELLER - SINT®AL-ummantelter Stahlteller - aus Sphdrguss - aus Edelstahl 1.4301	ДИСК КЛАПАНА - SINTTAL, покрытый углеродистой сталью - чугун - нержавеющая сталь 304	DISCO VALVOLA - interno in acciaio al carbonio ricoperto in SINT®AL - ghisa sferoidale - inox AISI 304
SEAL - NBR (white) - NBR (black) - NBR(FDA-approved)	DICHTMANSCHETTE - NBR (weiЯ) - NBR (schwarz) - NBR (FDA-zertifiziert)	УПЛОТНЕНИЕ - NBR (белый) - NBR (черный) - NBR (одобренный Управлением по контролю за продуктами и лекарствами)	GUARNIZIONE - NBR (bianco) - NBR (nero) - NBR (certificato FDA)
ANTI-FRICTION BUSH - Rynite® black - Rynite® white	GLEITBUCHSEN - Rynite® schwarz - Rynite® weiЯ	АНТИФРИКЦИОННАЯ ВТУЛКА - RyniteT черный - RyniteT белый	BOCCOLE ANTIFRIZIONE - Rynite® nera - Rynite® bianca
Unless otherwise specified, all the dimensions are given in millimetres.	Wenn nicht anders angegeben, alle MaЯangaben in Millimetern.	Если не указано иначе, все размеры даны в миллиметрах.	Se non specificato altrimenti, tutte le dimensioni sono in millimetri.

V 1 F S 1 5 0 S B

Seal - Dichtung
 уплотнение - Guarnizione

B = NBR white colour - *weiß* - белый цвет - *bianco*
N = NBR black - *schwarz* - черный - *nero*
I = NBR integral FDA-certified - *Integral FDA-zertifiziert*
 integral certifié FDA - *integrale certificata FDA*
 интегральный сертифицированный
 Управлением по контролю за продуктами и лекарствам

Тип - тип

Cast iron disc dust-tight
GB = *Klappenteller aus Grauguss (staubdicht)*
 чугунный диск, пыленепроницаемый
Disco antiusura in ghisa tenuta polvere

Dust-tight SINT®AL disc
S = *Klappenteller SINT®AL (staubdicht)*
 пыленепроницаемый SINT®AL диск
Disco SINT®AL tenuta a polvere

Pressure proof up to 0.2 bar
T = *Druckdicht bis 0,2 bar*
 стойкость к сжатию до 0.2 бар
Tenuta a pressione fino a 0,2 bar

Food-grade disc 304 stainless steel
A* = *Teller nahrungsmitteltauglich Edelstahl 1.4301*
 диск для продуктов питания из нержавеющей стали 304
Disco AISI 304 alimentare

304 SS disc with white seal (non food-grade)
Z = *Klappenteller Edelstahl 1.4301 mit weißer Dichtung (nicht lebensmittelecht)*
 диск из нержавеющей стали 304 с белым уплотнением (не для продуктов питания)
Disco AISI 304 con guarnizione bianca (non alimentare)

Nominal diameter / *Nennweite*
 номинальный диаметр / *Diam. nominale*

100 / 150 / 200 / 250 / 300 / 350 / 400

Aluminium butterfly valves
Alu-Drehklappenverschlüsse
 алюминиевые дроссельные клапаны
Valvole a farfalla in alluminio

single flange
V1FS = *einflanschig*
 один фланец
a una flangia

double flanges
V2FS = *doppelflanschig*
 два фланца
a due flange

*Available size 100/150/200/250/300 in the version with two flanges

*Lieferbare Nennweiten 100/150/200/250/300 in Version mit zwei Flanschen

*Доступный размер 100/150/200/250/300 в версии с фланцами

*Disponibile taglia 100/150/200/250/300 in versione a due flange

CM	MANUALACTUATOR HANDHEBEL-DREHANTRIEB РУЧНОЙ СИЛОВОЙ ПРИВОД ATTUATORE MANUALE
-----------	--

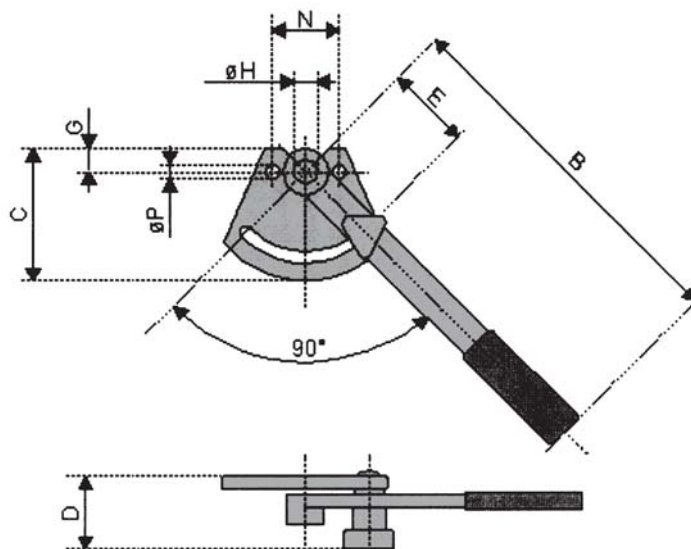

тип Type	B	C	D	E	G	ø H DIN 5482	N	ø P	kg кг
CM 2	300	104	60	72	14	22 x 19	50	10.5	1.3
CM 3B	500	107	60	72	17	28 x 25	80	10.5	2

CM4	MANUALACTUATOR HANDHEBEL-DREHANTRIEB РУЧНОЙ СИЛОВОЙ ПРИВОД ATTUATORE MANUALE
------------	--

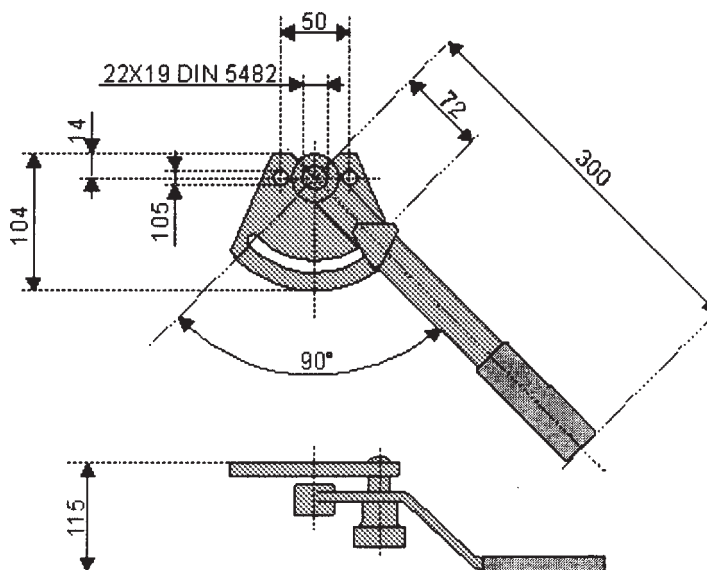

CP

ELECTROPNEUMATIC ACTUATOR
PNEUMATIKANTRIEB
ЭЛЕКТРОПНЕВМАТИЧЕСКИЙ ПРИВОД
ATTUATORE ELETTROPNEUMATICO

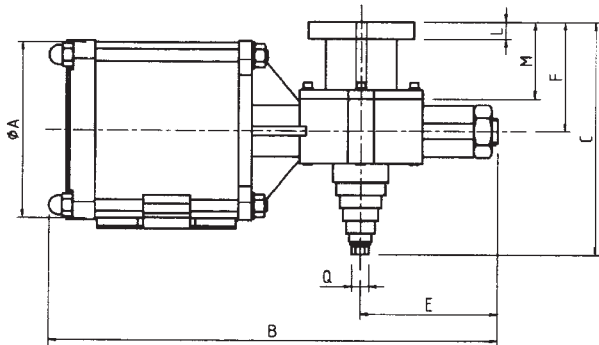
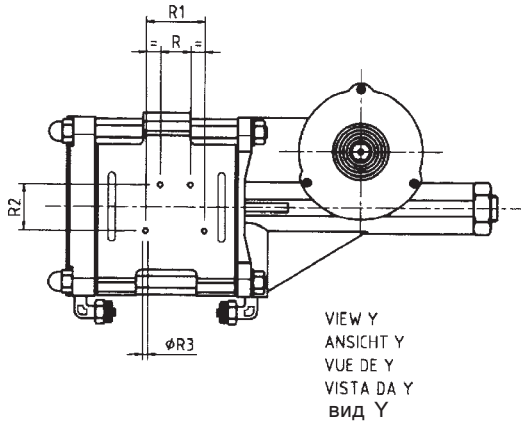

View Y – вид Y; Air fittings (see table) – воздушные фитинги (смотрите таблицу); Pressure – давление

AIR FITTINGS (SEE TABLE)
LUFTANSCHLUSS (SIEHE TABELLE)
RACCORD AIR (VOIR TABLEAU)
RACCORDO ARIA (VEDI TABELLA)

воздушные фитинги (смотрите таблицу)

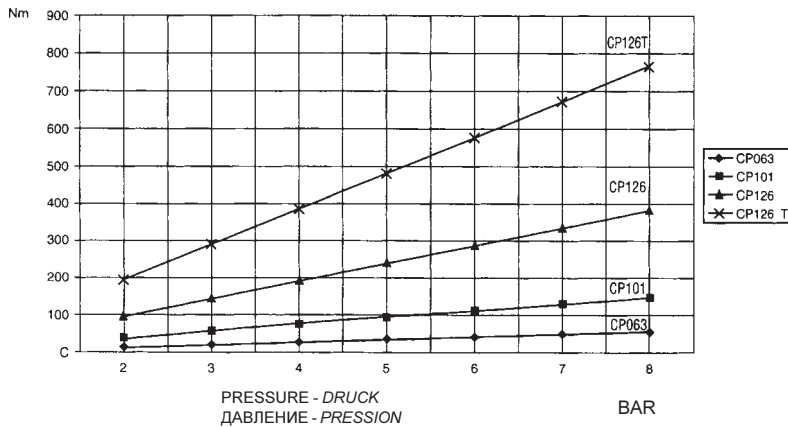
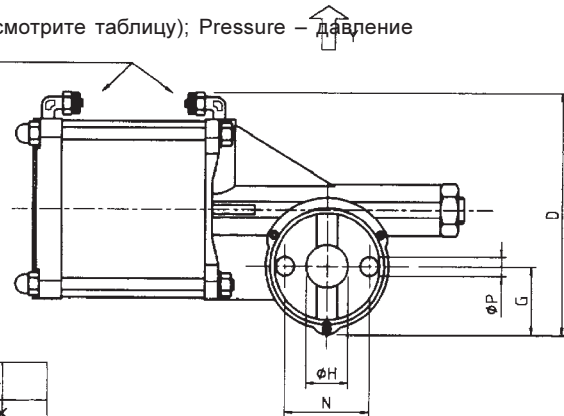

2 ч 7 bar
Operating pressure
Arbeitsdruck
рабочее давление
Pressione di esercizio

размеры в мм

Тип	ША	В	С	Д	Е	Г	ШН DIN 5482	Л	М	Н	ШП	Q	R	R1	R2	R3	Ш Treading Gewinde резьба Filetto raccordo	Ш Hose Schlauch шланг Tubo raccordo	Air Consumption per cycle at 6 bar (NI) Zyfterverbrauch pro zyklus bei 6 bar (NI) расход воздуха на цикл при 6 барах Consumo d'aria per cicli in NI a 6 bar	Operation time in sec. at 6 bar Hubzeit in sec. bei 6 bar рабочее время в сек. при 6 барах Tempo di manovra a 6 bar (secondi)	kg* кг*	
CP063	70	265	130	140	85	60	33	22x19	10	47	50	11	12	18	36	26	M4	1/8"	8x6	2.0 (x2)	0.8	2.8
CP101	106	260	130	150	85	60	33	22x19	10	47	50	11	12	18	36	26	M4	1/8"	8x6	4.4 (x2)	0.8	3.3
CP126	125	450	180	215	170	100	65	28x25	16	52	80	13	12	22	60	40	M4	1/4"	8x6	6.3 (x2)	0.5	9.5
CP126T	125	600	180	215	170	100	65	28x25	16	52	80	13	12	22	60	40	M4	1/4"	8x6	12.6 (x2)	0.5	12.5

* Packaging included - Verpackung inbegriffen - Упаковка включена - Imballo compreso

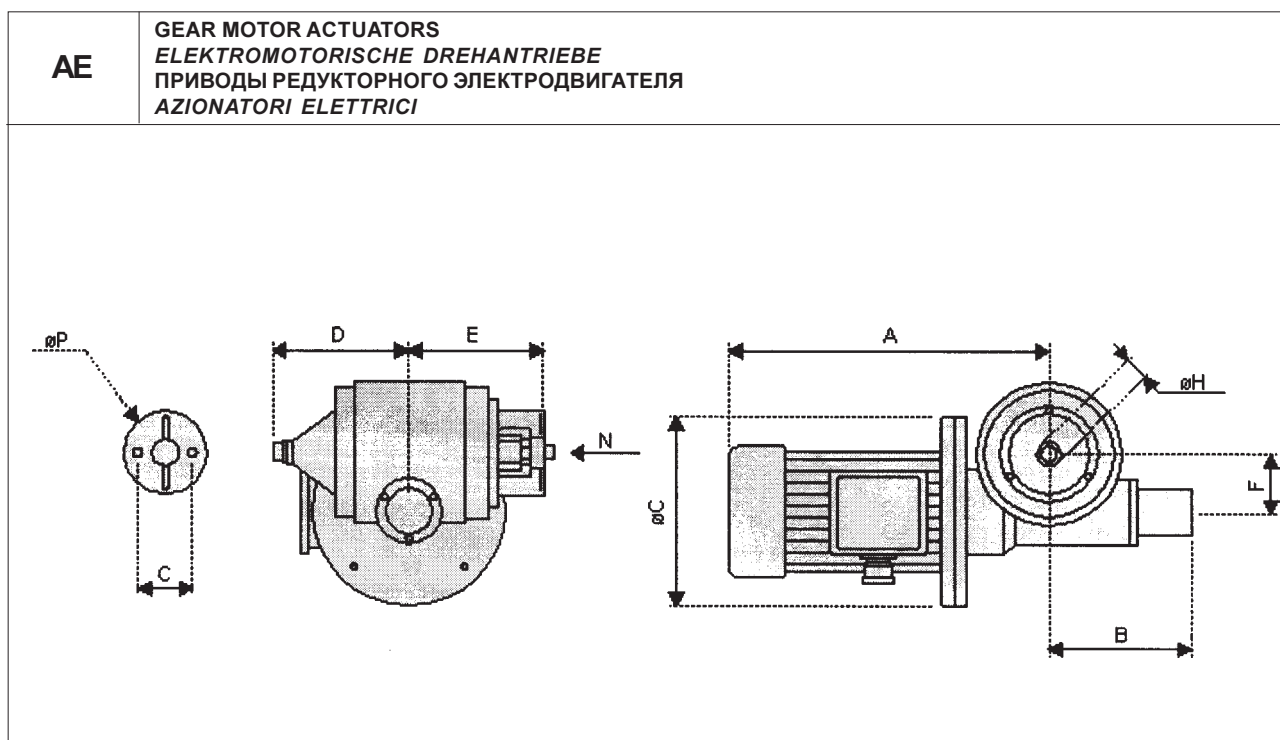

Тип тип	A	B	C	D	E	F	G	P	шН DIN 5482	Nm	kW	IP	starts Einsch. старт avviam.	Volt вольт	Hz гц	Rev. Umdr. оборот Rot.	kg
AE 040A11	274	101	140	98	107	40	50	11	22x19	51	0.18	55	max. 20/h	220/ 380	50	90° in 0.6 sec	8
AE 050A11	288	119	160	110	110	50	50	11	22x19	70	0.25						16
AE 051A11	288	119	160	110	110	50	50	11	22x19	102	0.37						17
AE 060A11	330	135	200	120	150	60	80	13	22x19	158	0.55						26
AE 060A21	330	135	200	120	150	60	80	13	28x25	158	0.55						26
AE 070A11	331	150	200	120	150	70	80	13	22x19	210	0.75						29
AE 070A21	331	150	200	120	150	70	80	13	28x25	210	0.75						29

N.B. Rights reserved to modify technical specifications
N.B. Angaben ohne Gewähr. Änderungen können ohne Vorankündigung vorgenommen werden.
Обратить особое внимание: Права сохраняются на модификацию технических спецификаций
N.B. Tutti i dati riportati nel presente catalogo non sono impegnativi e possono subire variazioni in qualsiasi momento.



WAM®

WAM S.p.A.
Виа Кавур, 338
1-41030 Понте Мотта
Кавеццо – ИТАЛИЯ

тел.: ☎ +39 / 0535 / 618111
факс +39 / 0535 / 618226
e-mail info@wamgroup.it
интернет www.wamgroup.com
Видеоконференция + 39 / 0535 / 49032