



WAM®



3

SPARE PARTS

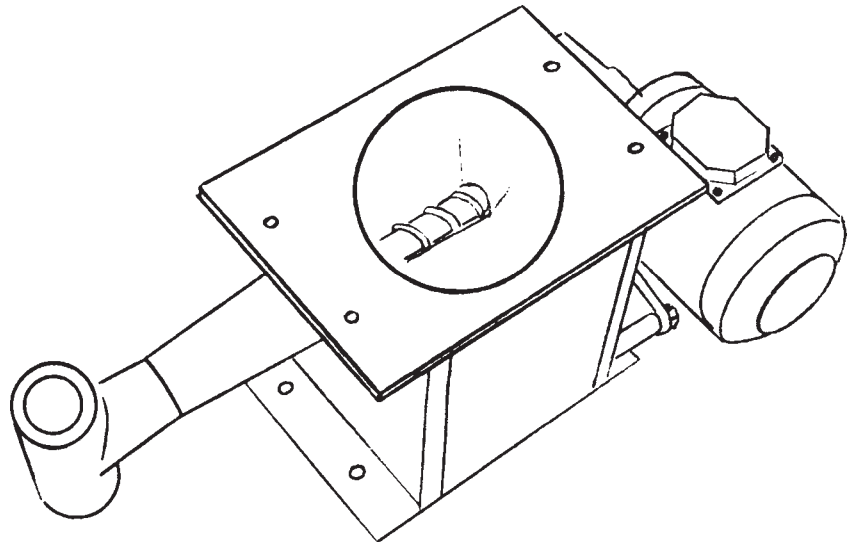

MBW

- **“FLEXFLO” MICRO-BATCH FEEDERS**
SPARE PARTS CATALOGUE
- **MIKRODOSIERER MIT “ FLEXFLO “- GLEITTROG**
ERSATZTEIL KATALOG
- **MICRODOSEURS A DESCENTE FACILITEE “ FLEXFLO”**
PIECES DE RECHANGE
- **MICRODOSATORI A DISCESA AGEVOLATA “FLEXFLO”**
PEZZI DI RICAMBIO

All rights reserved © WAMGROUP

CATALOGUE No.		WA.02520.R	CREATION DATE
ISSUE A8	CIRCULATION 100	DATE OF LATEST UPDATE 07.03	03 - 2000



All the products described in this catalogue are manufactured according to **WAM® S.p.A. Quality System procedures.**

The Company's Quality System, certified in July 1994 according to International Standards **UNI EN ISO 9002-94** and extended to **UNI EN ISO 9001-2000** in October, 2002, ensures that the entire production process, starting from the processing of the order to the technical service after delivery, is carried out in a controlled manner that guarantees the quality standard of the product.

*Alle in diesem Katalog beschriebenen Erzeugnisse werden in Konformität mit dem **Qualitätssystem der WAM® S.p.A. hergestellt.***

*Das im Juli 1994 zertifizierte Qualitätssystem entspricht der Norm **UNI EN ISO 9002-94** (im Oktober 2002 auf **UNI EN ISO 9001-2000** erweitert) und gewährleistet dem Kunden eine strenge Qualitätskontrolle in jeder Phase des Produktionsprozesses bis hin zum Kundendienst nach Auslieferung der Ware.*

Tous les produits décrits dans ce catalogue ont été réalisés selon les modalités opérationnelles définies **Système de Qualité de WAM® S.p.A.**

Le système de Qualité de l'entreprise, certifié au mois de juillet 1994 en conformité aux Normes Internationales **UNI EN ISO 9002-94** et successivement étendu à **UNI EN ISO 9001-2000** au mois de octobre 2002, est en mesure d'assurer que le procédé entier de production, à partir de la formulation de la commande jusqu'au service technique après la livraison, soit effectué de manière contrôlée et appropriée afin de garantir le standard de qualité du produit.

*Tutti i prodotti descritti in questo catalogo sono stati realizzati secondo modalità operative definite **Sistema Qualità di WAM® S.p.A.***

*Il Sistema Qualità aziendale, certificato dal luglio 1994 in conformità alle Normative Internazionali **UNI EN ISO 9002-94** e successivamente esteso alle Normative Internazionali **UNI EN ISO 9001-2000** nell'ottobre 2002, è in grado di assicurare che l'intero processo produttivo, dalla formulazione dell'ordine fino all'assistenza tecnica successiva alla consegna, venga effettuato in modo controllato ed adeguato a garantire lo standard qualitativo del prodotto.*



Possible deviations due to modifications and/or manufacturing tolerances are reserved.

Abweichungen infolge Änderungen und/oder aufgrund von Fertigungstoleranzen sind vorbehalten.

Nous nous réservons des écarts éventuels dus des modifications et/ou des tolérances d'usage.

Ci riserviamo eventuali scostamenti dovuti a modifiche e/o tolleranze di lavorazione.

1 TECHNICAL CATALOGUE

DESCRIPTION AND TECHNICAL CHARACTERISTICS.....	ORDER CODES.....	ACCESSORIES.....	OPERATION AND MAINTENANCE.....	ACCESSORIES.....	INQUIRY AND ORDER FORM.....
--	------------------	------------------	--------------------------------	------------------	-----------------------------

TECHNISCHER KATALOG

BESCHREIBUNG UND TECHNISCHE MERKMALE.....	BESTELLCODES.....	ZUBEHÖR.....	BETRIEBS- UND WARTUNGSANLEITUNG.....	ZUBEHÖR.....	ANFRAGE- UND BESTELLBLATT.....
T. 6 → .23	.24 → .27	.28 → .32	.33	.34	.35

1 CATALOGUE TECHNIQUE

DESCRIPTION ET CARACTERISTIQUES TECHNIQUES	CODES DE COMMANDE.....	ACCESSOIRES.....	UTILISATION ET ENTRETIEN.....	ACCESSOIRES.....	QUESTIONNAIRE.....
--	------------------------	------------------	-------------------------------	------------------	--------------------

CATALOGO TECNICO

DESCRIZIONE E CARATTERISTICHE TECNICHE.....	CODICI DI ORDINAZIONE.....	ACCESSORI.....	USO E MANUTENZIONE.....	ACCESSORI.....	MODULO DI RICHIESTA.....
T. 6 → .23	.24 → .27	.28 → .32	.33	.34	.35

2 MAINTENANCE CATALOGUE

OPERATION AND MAINTENANCE.....

WARTUNGSKATALOG

BETRIEBS- UND WARTUNGSANLEITUNG.....
M. 4 → .22

2 CATALOGUE D'ENTRETIEN

UTILISATION ET ENTRETIEN.....

CATALOGO DI MANUTENZIONE

USO E MANUTENZIONE.....
M. 4 → .22

3 SPARE PARTS CATALOGUE

SPARE PARTS.....

ERSATZTEILKATALOG

ERSATZTEIL.....
R. 4 → .7

3 CATALOGUE PIECES DE RECHANGE

PIECES DE RECHANGE.....

CATALOGO RICAMBI

PEZZI DI RICAMBIO.....
R. 4 → .7

ORDERING OF SPARE PARTS

To identify the spare parts refer to the following tables.

To order spare part either indicate the part code or the microdoseur, the item number and part description, as well as the required quantity.

Kits and sets are only supplied entirely.

For any further information please.

A) Steel fabricated parts and bearing assemblies.

Please indicate serial No. of the MBW, which you read on side wall, and copy page No. and item No. (or letter) as well as the description of the part from the catalogue.

B) Gear Reduction Units and Electric Motors

Instead of the serial No. of the MBW indicate the serial No. of the gear reduction unit or of the electric motor and add the information requested under item A. Parts not included in the price list cannot be supplied. These are:

- 1) Norm parts if not included in the kits
 - 2) Item numbers in brackets () i. e. single parts of the kits
- Indicate the quantity of parts required (see minimum supply in the price list).

ERSATZTEILBESTELLUNG

Zur Identifikation der Ersatzteile auf nachfolgende Tabelle Bezug nehmen.

Zur Ersatzteilbestellung ist es ausreichend, die Produktionsnummer des Mikrodosierers, die Position des Teils in der Ersatzteilliste und die gewünschte Stückzahl anzugeben.

A) Stahlbauteile und Lagereinheiten.

Folgende Angaben sind hierfür erforderlich: die Produktions-Nr. der MBW; die Seitenzahl und die entsprechende Positionsnummer, bzw. der Positionsbuchstabe und die Teilebezeichnung; die Mengenangabe, wobei auf die in der Preisliste angegebene, jeweilige Mindest- Abnahmemenge zu achten ist.

B) Getriebeeinheiten und Elektro motoren Anstelle der Produktions- Nr. der MBW ist die Produktions-Nr. des Getriebes bzw. des E- Motors anzugeben. Ansonsten sind die unter Punkt A bereits genannten Angaben hinzuzufügen. In der Preisliste nicht aufgeführte Positionen sind nicht lieferbar. Im einzelnen sind dies:

- 1) Normteile sofern die Montagesätze diese nicht beinhalten
- 2) in Klammern gesetzte Positionen (), bzw. Einzelteile zu den Montagesätzen.

Vor der Auftragserteilung die in der Preisliste aufgeführten Mindestmengen für die jeweiligen Artikel prüfen.

Es gelten die Allgemeinen Verkaufs- und Lieferbedingungen.

COMMANDE DE PIECES DE RECHANGE

Pour identifier les pièces de rechange voyez le tableau suivant.

Pour commander des pièces de rechange il est suffisant d'indiquer le numéro matriculaire du microdoseur, la position de la pièce et la quantité désirée. Les groupes composants du microdoseur normalement sont vendus intégralement.

Les pièces sont aussi disponibles séparément. En tel cas s'adresser à notre Bureau de Service de Pièces de Rechange.

A) Pièces de charpente et papiers

Quand passez une commande de pièces de rechange, nous vous prions de communiquer le N. de fabrication du MBW, le N. de la page, de la position et la désignation de la pièce, la quantité désirée et tenant compte de la quantité minimum dans la liste de prix.

B) Reducteurs et moteurs électriques.

Au lieu du N. de fabrication du MBW il faut indiquer celui du réducteur ou du moteur. Ensuite ajoutez l'information demandée sous la lettre A. Les pièces qui ne sont pas comprises dans la liste de prix ne peuvent pas être fournies. En particulier ce sont:

- 1) Les pièces commerciales normes européennes si pas comprises dans les kits
- 2) Les positions entre parenthèses (), c' est à dire les composants des kits.

Avant le passage d'une commande vérifier les quantités minimum dans la liste de prix.

ORDINAZIONE DEI PEZZI DI RICAMBIO

Per l'identificazione dei pezzi di ricambio vedi tabelle riportate qui a seguito.

Per l'ordinazione dei pezzi di ricambio è sufficiente indicare il numero di matricola del microdosatore, la posizione del pezzo e la quantità voluta.

I gruppi componenti del microdosatore sono normalmente venduti integralmente.

Sono comunque disponibili separatamente i particolari: in tale caso rivolgersi al ns. Uff. Ricambi.

A) Pezzi di carpenteria e di supporteria

All'ordine sono da comunicare il N° matricolare del MBW, il N° di pagina, il N° o la lettera di posizione e la descrizione del pezzo nonché la quantità richiesta tenendo conto delle quantità minime riportate nel listino.

B) Testate motrici e motori elettrici

Al posto del N° matricolare del MBW, indicare quello della testata motrice o del motore elettrico. Quindi aggiungere le altre informazioni richieste sotto la lettera A.

I pezzi non compresi nel listino prezzi non possono essere forniti.

In particolare sono:

- 1) pezzi a norme se non compresi nei kits
- 2) numeri di posizione tra parentesi (), cioè singoli componenti dei kits.

Prima di passare un ordine verificare la quantità minima indicata nel listino prezzi.

Sono valide le ns Condizioni Generali di vendita.

SPARE PARTS
 ERSATZTEILE
 PIECES DE RECHANGE
 RICAMBI

SERIES
 SERIE
 SERIE
 SERIE

MBW 042

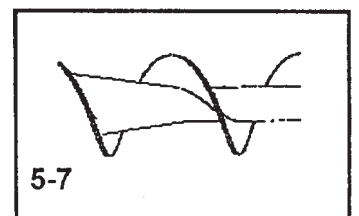
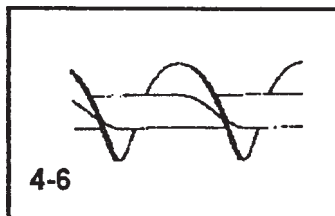
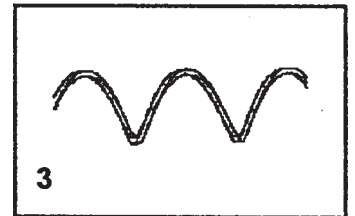
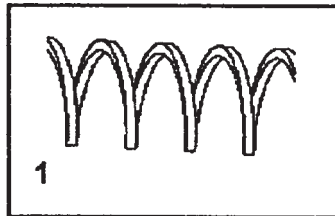
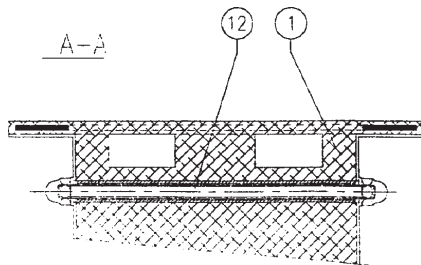
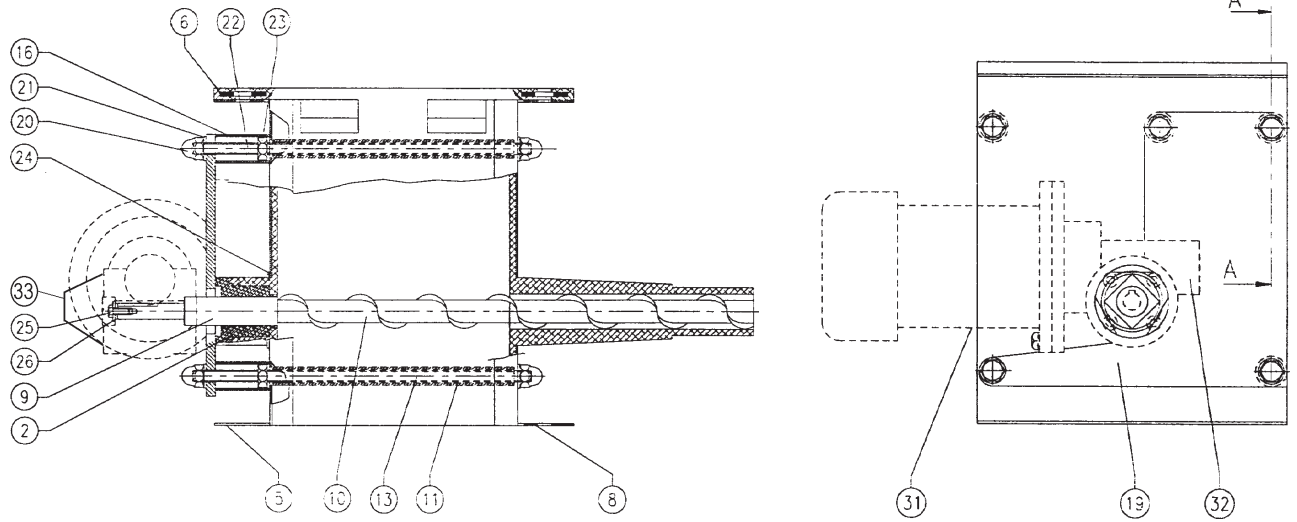

SPARE PARTS	SERIES
ERSATZTEILE	SERIE
PIECES DE RECHANGE	SERIE
RICAMBI	SERIE

MBW 042

Type	Code
1	UTD512
3	UTD532
4	UTD542
5	UTD554(SINT®ER)
	UTD555(SINT®AL)
7	UTD574(SINT®ER)
	UTD575(SINT®AL)

*1

Type	Code
TPU	2099828HA
Yellow - Gelb Jaune - Giallo	
TPU	2099830HA
Food products Nahrungsmittel Alimentaires Alimentare	

*2

Type	Code
SINT®ER	20689311A
SINT®AL	20689312A

*3

Item Pos.	Quant. Menge	Norms Normen Normes Norme	Description	Benennung	Désignation	Denominazione	ESO Code
1	1		Body	Gehäuse	Corps	Corpo dosatore	* 3
2	1		Seal TPU	Dichtung TPU	Etanchéité TPU	Tenuta TPU	* 2
5	1		End plate drive end	Endschild Antriebsseite	Plaque coté mot.	Facciata lato motorizzazione	206F3EF2A
6	1		Connection hopper flange	Trichter-Anschlußflansch	Bride raccord trémie	Flangia attacco tramoggia	206F3EE1A
8	1		En plate outlet end	Endschild Auslaufseite	Plaque coté sortie	Facciata lato scarico	206F3EG2A
9	1		Metering screw shaft	Welle Dosierwerkzeug	Arbre comm.vis de dosage	Albero comando utensile dosatore	20952302A
10	1		Metering screw	Dosierwerkzeug	Vis dosage	Utensile dosatore	* 1
11	4		Spacer	Distanzring	Entretoise	Distanziale interno	20989821A
12	1	DIN 975	Threaded bar M10x238	Gewindestange M10x238	Barre fileté M10x238	Barra filettata M10 x 238	20689621A
13	3	DIN 975	Threaded bar M10x293	Gewindestange M10x293	Barre fileté M10x293	Barra filettata M10 x 293	20689631A
16	4		Spacer	Distanzring	Entretoise	Distanziale	20986851A
19	1		Drive mount	Antriebskonsole	Support motorisation	Piastra supporto motorizzazione	20674191A
20	9	DIN 1587	Cape nut M10	Hutmutter M10	Ecrou borgne M10	Dado cieco M10	-
21	17	DIN 433	Washer Ø 10	Unterlegscheibe Ø 10	Rondelle Ø 10	Rondella bisellata M 10	-
22	1	DIN 931	Hexagonal bolt M10x70	Sechskantschraube M10x70	Vis TE M10x70	Vite T.E. M 10x70	-
23	4	DIN 934	Nut M10	Sechskantmutter M10	Ecrou M10	Dado M10	-
24	1	DIN 471	Shaft Ø60 retaining ring	Wellensicherungsring Ø60	Circclip pour arbre Ø60	Seeger x albero Ø 60	-
25	1	DIN 931	Hexagonal bolt M8x16	Sechskantschraube M8x16	Vis TE M8x16	Vite T.E. M 8 x 0	-
26	1		Washer Ø 8	Unterlegscheibe Ø 8	Rondelle Ø 8	Rondella Ø 8	-
31	1		E-Motor "63"	E-Motor "63"	Moteur "63"	Motore "63"	-
32	1		Gear box	Getriebe	Reducteur	Riduttore	-
33	1		Protection cover	Abdeckungsschutz	Couvercle de protection	Coperchio di protezione	-

MBW 073
 SERIES
 SERIE
 SERIE
 SERIE
 SERIE

Type	Code
1	UTD512
3	UTD532
4	UTD542
5	UTD554(SINT®ER) UTD555(SINT®AL)

*1

Type	Code
TPU	2099843HA
Yellow - Gelb Jaune - Giallo	
TPU	2099831HA
Food products Nahrungsmitteln Alimentaires Alimentare	

*2

Type	Code
SINT®ER	2068A271A
SINT®AL	2068A272A

*3

Item Pos.	Quant. Menge	Norms Normen Normes Norme	Description	Benennung	Désignation	Denominazione	ESO Code
1	1		Body	Gehäuse	Corps	Corpo dosatore	* 3
2	1		Seal TPU	Dichtung TPU	Etanchéité TPU	Tenuta TPU	* 2
5	1		End plate drive end	Endschild Antriebsseite	Plaque coté mot.	Facciata lato motorizzazione	206F3EF2A
6	1		Connection hopper flange	Trichter-Anschlußflansch	Bride raccord trémie	Flangia attacco tramoggia	206F3EE1A
8	1		En plate outlet end	Endschild Auslaufseite	Plaque coté sortie	Facciata lato scarico	206F3WT2A
9	1		Metering screw shaft	Welle Dosierwerkzeug	Arbre comm. vis de dosage	Albero comando utensile dosatore	20952302A
10	1		Metering screw	Dosierwerkzeug	Vis dosage	Utensile dosatore	* 1
11	4		Spacer	Distanzring	Entretoise	Distanziale interno	20989821A
12	1	DIN 975	Threaded bar M10x238	Gewindestange M10x238	Barre fileté M10x238	Barra filettata M10 x 238	20689621A
13	3	DIN 975	Threaded bar M10x293	Gewindestange M10x293	Barre fileté M10x293	Barra filettata M10 x 293	20689631A
16	4		Spacer	Distanzring	Entretoise	Distanziale	20986851A
19	1		Drive mount	Antriebskonsole	Support motorisation	Piastra supporto motorizzazione	20674201A
20	9	DIN 1587	Cape nut M10	Hutmutter M10	Ecrou borgne M10	Dado cieco M10	-
21	17	DIN 433	Washer Ø 10	Unterlegscheibe Ø 10	Rondelle Ø 10	Rondella bisellata M 10	-
22	1	DIN 931	Hexagonal bolt M10x70	Sechskantschraube M10x70	Vis TE M10x70	Vite T.E. M 10x70	-
23	4	DIN 934	Nut M10	Sechskantmutter M10	Ecrou M10	Dado M10	-
24	1	DIN 471	Shaft Ø60 retaining ring	Wellensicherungsring Ø60	Circip pour arbre Ø60	Seeger x albero Ø 60	-
25	1	DIN 931	Hexagonal bolt M8x16	Sechskantschraube M8x16	Vis TE M8x16	Vite T.E. M 8 x 0	-
26	1		Washer Ø 8	Unterlegscheibe Ø 8	Rondelle Ø 8	Rondella Ø 8	-
31	1		E-Motor " 63"	E-Motor "63"	Moteur "63"	Motore "63"	-
32	1		Gear box	Getriebe	Reducteur	Riduttore	-
33	1		Protection cover	Abdeckungsschutz	Couvercle de protection	Coperchio di protezione	-

*N.B. Rights reserved to modify technical specifications
N.B. Angaben ohne Gewähr. Änderungen können ohne Vorankündigung vorgenommen werden.
N.B. Toutes données portées dans le présent catalogue n'engagent pas le fabricant. Elles peuvent être modifiées à tout moment.
N.B. Tutti i dati riportati nel presente catalogo non sono impegnativi e possono subire variazioni in qualsiasi momento.*



WAM®

WAM S.p.A.
Via Cavour, 338
I - 41030 Ponte Motta
Cavezzo (MO) - ITALY

 +39 / 0535 / 618111
fax +39 / 0535 / 618226
e-mail info@wamgroup.it
internet www.wamgroup.com
videoconferenze + 39 / 0535 / 49032